

## EQUIPE FÍSICA - FACCAMP PARTICIPA DA 4ª ETAPA DO CAMPEONATO PAULISTA DE ENDURO A PÉ

**Por: Prof. Paulo Orestes Formigoni**

No dia 26/07/2015, numa bela manhã de domingo, ocorreu a 4ª etapa do Campeonato Paulista de 2015, no Hotel Fazenda MAEDA, próximo à cidade de Itu.

Novamente a equipe de Enduro a Pé Física-FACCAMP participou desta atividade física ao ar livre que envolve estratégia, conhecimento de direção (bússolas, ângulos e vetores), preservação do meio ambiente, biofísica e atitude comportamental de resistência física e mental.

Esta etapa do campeonato, diferentemente da terceira foi bem mais plana, com poucos morros e vales, porém mais extensa. O local ofereceu principalmente conforto, segurança e qualidade para os participantes do grupo de Enduro a Pé Física FACCAMP. Com muita paisagem e desafios estratégicos e físicos. Esta etapa do campeonato foi bem parecida com o percurso do curso no Ibirapuera, um pouco mais difícil, devido à duração e à distância percorrida. Nesta etapa, qualquer pessoa poderia participar sem dificuldade, desde crianças com mais de 10 anos e até idosos.

A duração da prova de enduro ideal para a categoria *Trekker* foi de 3 horas, com velocidade média de aproximadamente 60 m/min ou 3,6 km/h, que produziu um deslocamento de 10,8 km. A equipe Física FACCAMP conseguiu percorrer no tempo exato, porém perdeu desta vez 3 PCs (Pontos de Coleta), sendo penalizado em 2400 pontos.

A equipe Física FACCAMP Alpha terminou em 10º lugar na etapa, devido à penalização pela perda de 3 pontos de coletas e em 8º na colocação geral do Paulista, ganhando 10 colocações no geral de 30 equipes. Contudo, é importante salientar que a equipe iniciou praticamente na metade do campeonato de 2015, perdendo as duas primeiras etapas. Agora a equipe vai treinar para a 5ª etapa do Paulista e o Campeonato Brasileiro, que ocorrerão juntos no feriado nacional de setembro, também em Itu-SP, no Camping Casarão.

Além da relação com a preservação do meio ambiente, o professor pretende como meta o desenvolvimento, em curto prazo, de planilhas de cálculos automatizadas coletando passadas e calculando velocidade da equipe e comparando com a velocidade pré-definida orientando a redução ou o aumento da velocidade para facilitar e melhorar os resultados. Assim como, em médio prazo, o desenvolvimento pelos alunos do curso de Física de um computador de bordo, usando sensores, *protoboard* e processador, que calcularão a velocidade em tempo real e o tempo certo de passar por cada Ponto de Coleta.



**Foto: (esquerda) Equipe Física FACCAMP, percorrendo a trilha em meio a mata fechada.**



**Prof. Formigoni aguardando o resultado. Na janela ao fundo, os balões de saída e de chegada das equipes de Enduro a Pé**

Equipe: Física Facamp Alfa  
 Cat.: Trekkers  
 Cidade:  
 NºLrg: 6 Chip: 2035516  
 Largada: 9:37:00

PC's	Trecho	Dist./m	Ideal	Passagem	Desvio	Pontos
PC 1	1	444	9:44:24	12:29:04	+9880	600
PC 2	3	233	9:50:39	9:56:18	+339	339
PC 3	3	511	9:55:27	10:00:49	+322	322
PC 4	4	219	9:59:59	10:04:30	+271	271
PC 5	5	225	10:03:50	10:10:53	+423	423
PC 6	5	762	10:12:39	10:19:30	+411	411
PC 7	6	192	10:16:02	perdido		800
PC 8	8	617	10:39:44	10:49:24	+580	580
PC 9	10	463	10:52:22	11:01:30	+548	548
PC 10	11	435	11:01:42	11:14:47	+785	600
PC 11	11	695	11:06:07	11:20:21	+854	600
PC 12	13	427	11:14:51	11:28:22	+811	600
PC 13	16	604	11:38:04	perdido		800
PC 14	17	147	11:42:18	11:53:45	+687	600
PC 15	18	199	11:49:17	11:59:28	+611	600
PC 16	18	302	11:51:44	12:01:03	+559	559
PC 17	21	213	12:19:26	12:16:31	-175	350
PC 18	22	305	12:26:56	perdido		800
PC 19	22	506	12:30:17	12:29:08	-69	138
PC 20	23	275	12:36:57	12:35:25	-92	184
ePC21				9:48:38		600
ePC22				12:27:55		600

Extra: 483 pontos  
 Total: 11808 pontos

26/07/2015

©Trek

[www.enduroape.com.br](http://www.enduroape.com.br)





Distância	Referência	Observações
....		Siga rente a cerca
....		
272		Continue pela estrada que contorna a mata
....		Continue pela estrada que contorna a mata
495		Pela estrada 351°
767		Velocidade 63/58 m/mim
....		Pela trilha, entrada sinalizada
Parque Maeda		
26/07/2015 05		

Figura 1: (esquerda) Desempenho da equipe Física FACCAMP. (direita) Exemplo do mapa de navegação, folha 5 de 20.

## Classificação Geral

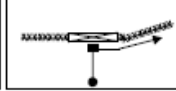
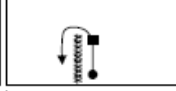
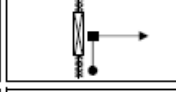
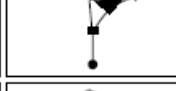
Campeonato Paulista de Enduro a Pé  
Etapa Parque Maeda - 26/06/2015

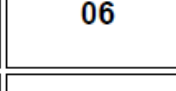
Trekkers								
	Equipe	1ª Etapa	2ª Etapa	3ª Etapa	4ª Etapa	5ª Etapa	6ª Etapa	Pontos
1	Feijukas a Pé	37	40	40	37	-	-	154
2	Garra Alfa	40	32	37	40	-	-	149
3	Garra	30	37	34	34	-	-	135
4	Pitombas	14	34	32	32	-	-	112
5	Lost	18	20	24	24	-	-	86
6	Tribo Caqui	-	28	26	28	-	-	82
7	Onde que eu Tô	34	24	-	-	-	-	58
	Sem Fingimento	-	30	28	-	-	-	58
9	Física Faccamp Alfa	-	-	22	22	-	-	44
10	Calpiras Tréquilim	32	-	-	-	-	-	32
11	Garra Delta	-	-	30	-	-	-	30
	Desnorteados	-	-	-	30	-	-	30
13	Navegar é Preciso	28	-	-	-	-	-	28
14	Star Trekkers	26	-	-	-	-	-	26
	Brutos	-	-	-	26	-	-	26
16	Leite com Pêra	24	-	-	-	-	-	24
	FD2 Adventure	-	24	-	-	-	-	24
	Stark	-	-	-	24	-	-	24
19	Canela de Cachorro	22	-	-	-	-	-	22
	Osmar Mottas	-	22	-	-	-	-	22
21	Partiu	20	-	-	-	-	-	20
	Física Faccamp Beta	-	-	20	-	-	-	20
23	Suvaco de Minhoca	-	18	-	-	-	-	18
	Troncos e Barrancos	-	-	18	-	-	-	18
25	Enduro sem Direção	16	-	-	-	-	-	16
	Três Gerações	-	16	-	-	-	-	16
	Preza	-	-	16	-	-	-	16
28	Família Fogolin	-	14	-	-	-	-	14
29	Lobos do ABC	-	12	-	-	-	-	12
30	Equipe Mil	-	10	-	-	-	-	10

Figura 2: Classificação Geral após 4ª Etapa do Campeonato Paulista